

DMAKKER

Notre persévérance
au service du client

04 78 87 10 70 06 07 42 32 64

31 rue du Château d'Eau
69360 COMMUNAY
contact@dmakker.fr

Stockman
The handling company

SÉLECTION MANUTENTION

VALABLE JUSQU'AU 15 SEPTEMBRE 2023

// sélection transpalettes électriques //



TRANSPALETTE LITHIUM



PTE15N

- ◆ 1,5 tonne
- ◆ Batterie lithium-ion 20Ah / 24v
- ◆ Timon ergonomique équipé d'un vérin à gaz avec écran LCD
- ◆ Démarrage par code PIN
- ◆ Variateur et accélérateur Curtis
- ◆ Conduite timon droit
- ◆ Galets stabilisateurs

2099€ HT

1.5
TONNE



BATTERIE
LITHIUM-ION



COULEUR
PERSONNALISABLE



TRANSPALETTE LITHIUM COURT

PTE15N800

- ◆ 1,5 tonne
- ◆ Batterie lithium-ion 20Ah / 24v
- ◆ Fourches de longueur 800 mm
- ◆ Fourches de largeur 540 mm

2209€ HT

1.5
TONNE



TRANSPALETTE LITHIUM ÉCO

PTE15Q ATOM

- ◆ 1,5 tonne
- ◆ Batterie lithium-ion 20Ah / 24v
- ◆ Fourches de longueur 1150 mm
- ◆ Fourches de largeur 540 mm
- ◆ Sans stabilisateurs

1679€ HT

1.5
TONNE



Stockman, VOTRE PARTENAIRE MANUTENTION, VOUS PROPOSE ÉGALEMENT PLUS DE 2200 RÉFÉRENCES

www.stockman.fr



// sélection transpalettes lithium //



TRANSPALETTE LITHIUM

PTE20N

- ◆ 2 tonnes
- ◆ Batterie lithium-ion 20Ah / 48v
- ◆ Timon ergonomique équipé d'un vérin à gaz avec écran LCD
- ◆ Démarrage par RFID et code PIN
- ◆ Variateur et accélérateur Curtis
- ◆ Conduite timon droit
- ◆ Galets stabilisateurs

2799€ HT

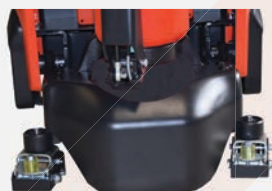

GALETS STABILISATEURS



DÉMARRAGE PAR RFID ET CODE PIN



TRANSPALETTES ÉLECTRIQUES LITHIUM PESEUR

PTE15NSC

- ◆ Capacité de 1,5 tonne
- ◆ Batterie lithium-ion 20Ah / 24v
- ◆ Timon ergonomique équipé d'un vérin à gaz avec écran LCD
- ◆ Démarrage par code PIN
- ◆ Variateur et accélérateur Curtis
- ◆ Conduite timon droit
- ◆ Galets stabilisateurs
- ◆ **Pesage de haute précision 0,2%**

2999€ HT



PTE15NSCIMP

- ◆ Capacité de 1,5 tonne
- ◆ Batterie lithium-ion 20Ah / 24v
- ◆ Timon ergonomique équipé d'un vérin à gaz avec écran LCD
- ◆ Démarrage par code PIN
- ◆ Variateur et accélérateur Curtis
- ◆ Conduite timon droit
- ◆ Galets stabilisateurs
- ◆ **Pesage de haute précision 0,2% avec imprimante**
- ◆ **Imprimante intégrée** (papier non fourni)

3299€ HT



TRANSPALETTE MANUEL HAUTE LEVÉE

HL540M

- ◆ Capacité de 1 tonne
- ◆ Élévation de 800 mm
- ◆ Deux stabilisateurs latéraux
- ◆ Pompe hydraulique monocylindre
- ◆ Pédale de descente supplémentaire
- ◆ Grâce à son châssis haut, l'opérateur est protégé

769€ HT



TRANSPALETTES ÉLECTRIQUES HAUTE LEVÉE

HB1056EN

- ◆ Capacité de 1 tonne
- ◆ Élévation de 800 mm
- ◆ Élévation électrique
- ◆ Chargeur intégré
- ◆ Prise pour chargeur externe
- ◆ Stabilisateurs grand format
- ◆ Indicateur de charge de la batterie
- ◆ Possibilité d'utilisation manuelle

2 versions disponibles :

HB1056EN 1959€ HT

- ◆ Largeur extérieure fourches : 540mm

HB1068EN 2518€ HT

- ◆ Largeur extérieure fourches : 685mm



SYSTÈMES MOBILES DE PESAGE GRANDE PRÉCISION

ZF20N

- ◆ Capacité de 2 tonnes
- ◆ Chargeur externe 220volts
- ◆ Quatre capteurs en aluminium IP67
- ◆ Précision à $\pm 0,1\%$

899€ HT



ZF20NIMP

- ◆ Capacité de 2 tonnes
- ◆ Chargeur externe 220volts
- ◆ Quatre capteurs en aluminium IP67
- ◆ Précision à $\pm 0,1\%$
- ◆ Imprimante intégrée (papier non fourni)

1199€ HT



// sélection gerbeurs électriques lithium //



GERBEURS EMBARQUÉS AUTONOMES



VL

- ◆ Capacité de 550 kg
- ◆ Permet un chargement sûr et rapide sans effort
- ◆ Aucune aide ou équipement supplémentaire n'est nécessaire
- ◆ Trois versions : MINI, PRO et PROMAX
- ◆ Lutte contre les TMS (Troubles Musculo-Squelettiques)



3 versions disponibles :

VLMINI

6149 € HT

- ◆ Hauteur de levée 710 mm

VLPRO

6429 € HT

- ◆ Hauteur de levée 830 mm

VLROMAX

6849 € HT

- ◆ Hauteur de levée 1350 mm

550 KG



Système de pesage intégré



GERBEUR ÉLECTRIQUE BATTERIE AGM

1 NOUVEAUTÉ !

PSE12B

- ◆ Capacité de 1,2 tonne
- ◆ Compact, léger et très maniable
- ◆ Timon ergonomique et intelligent
- ◆ Démarrage par code PIN et RFID
- ◆ Châssis robuste au design innovant
- ◆ Capacités résiduelles élevées
- ◆ Chargeur intégré 25 Ah
- ◆ Batterie AGM sans entretien

2 versions disponibles :

PSE12B2900

4990 € HT

- ◆ Levée 2900 mm

PSE12B3600

5190 € HT

- ◆ Levée 3600 mm

1,2 TONNE



// sélection gerbeurs électriques lithium //



GERBEURS ÉLECTRIQUES LITHIUM MÂT POUTRE



PSE12NM

- ◆ Capacité de 1,2 tonne
- ◆ Compact, léger et très maniable
- ◆ Timon ergonomique et intelligent
- ◆ Grande visibilité grâce à son mât poutre
- ◆ Démarrage par code PIN et RFID
- ◆ Châssis robuste au design innovant
- ◆ Capacités résiduelles élevées
- ◆ Chargeur intégré 25Ah
- ◆ Batteries lithium à charge rapide



PSE12NM800 5299 € HT

- ◆ Levée 800 mm

PSE12NM1600 5399 € HT

- ◆ Levée 1600 mm

PSE12NM2000 5449 € HT

- ◆ Levée 2000 mm

1,2
tonne



GERBEURS ÉLECTRIQUES LITHIUM



PSE12N

- ◆ Capacité de 1,2 tonne
- ◆ Compact, léger et très maniable
- ◆ Timon ergonomique et intelligent
- ◆ Démarrage par code PIN et RFID
- ◆ Châssis robuste au design innovant
- ◆ Capacités résiduelles élevées
- ◆ Chargeur intégré 25Ah
- ◆ Batteries lithium à charge rapide



PSE12N1600 5309 € HT

- ◆ Levée 1600 mm

PSE12N2600 5449 € HT

- ◆ Levée 2600 mm

PSE12N2900 5589 € HT

- ◆ Levée 2900 mm

PSE12N3200 5729 € HT

- ◆ Levée 3200 mm

PSE12N3600 5869 € HT

- ◆ Levée 3600 mm

1,2
tonne



GERBEURS ÉLECTRIQUES LITHIUM LEVÉE INITIALE



PSE12NLI

- ◆ Capacité de 1,2 tonne
- ◆ Compact, léger et très maniable
- ◆ Timon ergonomique et intelligent
- ◆ Equipé de la levée initiale de série
- ◆ Démarrage par code PIN et RFID
- ◆ Châssis robuste au design innovant
- ◆ Capacités résiduelles élevées
- ◆ Chargeur intégré 25Ah
- ◆ Batteries lithium à charge rapide



PSE12N1600LI 5999 € HT

- ◆ Levée 1600 mm

PSE12N2600LI 6149 € HT

- ◆ Levée 2600 mm

PSE12N2900LI 6289 € HT

- ◆ Levée 2900 mm

PSE12N3200LI 6429 € HT

- ◆ Levée 3200 mm

PSE12N3600LI 6569 € HT

- ◆ Levée 3600 mm

1,2
tonne



// sélection gerbeurs électriques lithium //



GERBEURS ÉLECTRIQUES LITHIUM AVEC LONGERONS ENCADRANTS



PSE12NSL

- ◆ Longerons encadrants
- ◆ Fourches réglables
- ◆ Capacité de 1,2 tonne
- ◆ Grande maniabilité
- ◆ Compact et léger
- ◆ Conception robuste et éprouvée
- ◆ Démarrage par code PIN et RFID
- ◆ Chargeur intégré 25Ah
- ◆ Batteries lithium à charge rapide

4 versions disponibles :

PSE12N1600SL 6429 € HT

- ◆ Levée standard 1600 mm

PSE12N2900SL 6569 € HT

- ◆ Levée standard 2900 mm

PSE12N3200SL 6709 € HT

- ◆ Levée standard 3200 mm

PSE12N3600SL 6849 € HT

- ◆ Levée standard 3600 mm



1070 mm à 1370 mm



GERBEURS ÉLECTRIQUES LITHIUM PORTE À FAUX

PSE06BCB

- ◆ Capacité de 600 kg
- ◆ Design ultra compact, robuste, léger et innovant
- ◆ Application polyvalente
- ◆ Porte à faux permettant l'ajustement des fourches en fonction des exigences particulières
- ◆ Timon long pour une conduite plus sûre
- ◆ Démarrage par code PIN
- ◆ Batterie lithium à charge rapide

4 versions disponibles :

PSE06BCB1600 9369 € HT

- ◆ Levée standard 1600 mm

PSE06BCB2600 9509 € HT

- ◆ Levée standard 2600 mm

PSE06BCB2900 9649 € HT

- ◆ Levée standard 2900 mm

PSE06BCB3200 9789 € HT

- ◆ Levée standard 3200 mm



MINI-NACELLES SEMI-ÉLECTRIQUES À MÂT VERTICAL



PA-SF

- ◆ Déplacement manuel
- ◆ Élévation électrique
- ◆ Pour un usage intérieur
- ◆ Faible rayon de braquage
- ◆ Chargeur intégré
- ◆ Dispose d'une prise USB
- ◆ Extrêmement légère

2 versions disponibles :

PA35SF

- ◆ hauteur de travail jusqu'à 3500 mm

6579 € HT

PA50SF

- ◆ hauteur de travail jusqu'à 5000 mm

9429 € HT

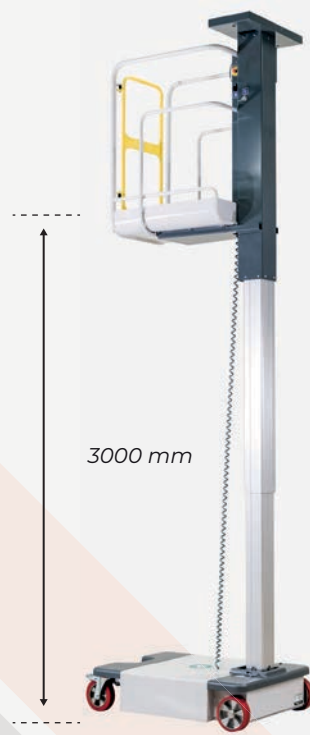
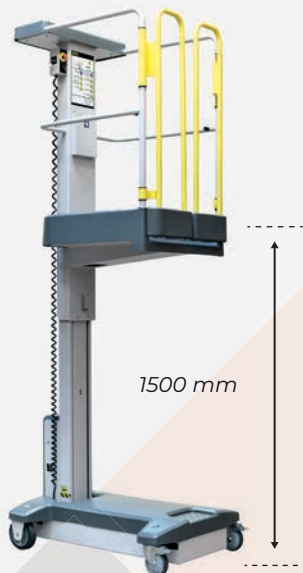

NACELLES ÉLECTRIQUES À MÂT VERTICAL



MA-SF

- ◆ Déplacement électrique
- ◆ Élévation électrique
- ◆ Pour un usage intérieur
- ◆ Faible rayon de braquage
- ◆ Chargeur intégré
- ◆ Dispose d'une prise USB
- ◆ Extrêmement légère
- ◆ Moteur de traction débrayable et déplacement manuel

2 versions disponibles :

MA50SF

- ◆ hauteur de travail jusqu'à 5000 mm

11969 € HT

MA60SF

- ◆ hauteur de travail jusqu'à 6000 mm

13969 € HT

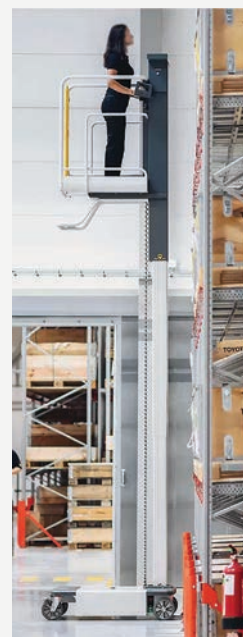

STOCKPICKER HAUTEUR DE TRAVAIL DE 5000 MM

SP50SF

- ◆ Déplacement manuel
- ◆ Élévation électrique
- ◆ Pour un usage intérieur
- ◆ Faible rayon de braquage
- ◆ Chargeur intégré
- ◆ Dispose d'une prise USB
- ◆ Extrêmement légère

19459 € HT



Fonction mise à niveau du panier de série

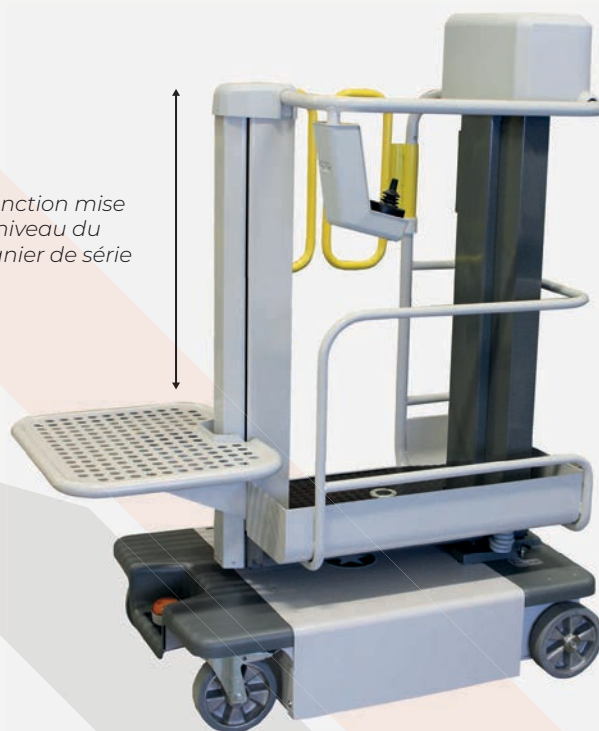

STOCKPICKER MOTORISÉE HAUTEUR DE TRAVAIL DE 5000 MM

1 NOUVEAUTÉ !

OPH01E

- ◆ Poids admissible de la plateforme : 135 kg
- ◆ Charge maxi du plateau de chargement : 100 kg
- ◆ Performante et efficace
- ◆ Pour un usage intérieur
- ◆ Deux roues motrices non marquantes
- ◆ Rayon de braquage de seulement 1300 mm
- ◆ Levée hydraulique proportionnelle
- ◆ Hauteur du plateau de chargement avec réglage électrique
- ◆ Démarrage par code PIN et carte d'accès RFID
- ◆ Écran LED rétro-éclairé
- ◆ Variateur Curtis

12990 € HT

